

GIGAMIX

MEZCLADOR AUTOPROPULSADO VERTICAL DE DOS SINFINES

TATOMA
GRUPO



Potencia, eficacia y fiabilidad

Diseñado para obtener la máxima productividad el mezclador autopropulsado vertical de dos sinfines GIGAMIX es una máquina que se adapta a cualquier trabajo por muy exigentes que sean las condiciones de la granja. Con más de 40 años de experiencia en la fabricación de sistemas de mezclado TATOMA puede garantizar las mejores prestaciones de sus mezcladores y en concreto en sus máquinas autopropulsadas que combinan eficiencia y robustez para satisfacer las necesidades del granjero más exigente. El modelo GIGAMIX se adapta perfectamente a los requerimientos de una explotación de tamaño mediano y es capaz de preparar de 200 a 250 raciones de mezcla (según modelos) en muy pocos minutos.



/ Cabina con excelente visibilidad

Gracias al excelente diseño de la cabina, el operario de la granja nunca perderá de vista al ganado. Fabricada en acero con tratamiento anticorrosión, está equipada con parabrisas de seguridad y un asiento neumático. Las vistas alrededor de la misma son excelentes gracias al parabrisas con ángulo negativo de caída, parabrisas y techo parcialmente acristalado. Los faros de trabajo delanteros y traseros son parte del equipamiento de serie, y pueden ser complementados opcionalmente con cámaras dentro de la cuba, en las puertas de descarga y para marcha atrás. El sistema de pesaje con una pantalla en la cabina permite al operario controlar perfectamente las operaciones de mezcla y descarga. Las principales funciones de la máquina son controladas con seguridad a través de mensajes y luces de aviso en el panel de mandos lateral.



/ Fresa

La entrada de ingredientes se realiza a través de una fresa desensiladora con dos motores. El tambor de la fresa de 2000 mm (opcional 2200 mm) garantiza una excelente capacidad de corte gracias a sus numerosas cuchillas montadas en espiral. La carga completa de la cuba se realiza en unos minutos por medio de una cinta transportadora de caucho. Todos los mezcladores autopropulsados TATOMA van provistos de un sistema anti-rotura de latiguillos hidráulicos con un regulador de presión de bajada de la fresa.

El sentido de rotación de la fresa es reversible gracias a dos pedales de accionamiento eléctrico que nos permite un control de la carga más preciso ya que podemos detener la carga y revertir el producto cuando se alcanza la cantidad requerida.



/ Sinfín

En la concepción del sinfín se ha tenido en cuenta los diferentes productos que nos podemos encontrar, tipos de fibra, grados de humedad etc. TATOMA ha desarrollado un sinfín capaz de trabajar con cualquier tipo de mezcla garantizando una homogeneidad máxima. Al mismo tiempo la combinación entre el paso de las espiras y su diámetro garantizamos una perfecta circulación del producto un corte rápido y eficaz y por lo tanto un bajo consumo de carburante.



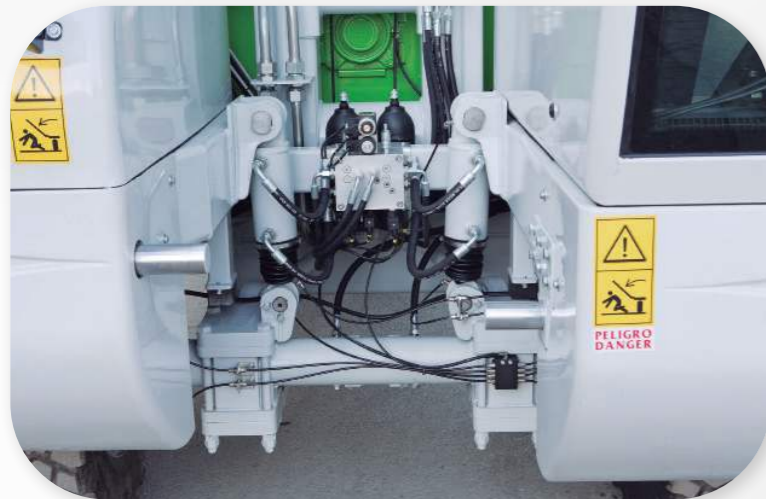

/ Motor

El motor turbodiésel está situado en la parte trasera de la máquina. La transmisión del movimiento a las ruedas se realiza a través de un circuito hidrostático cerrado que acciona ambos ejes por mediación de una bomba de caudal variable y dos motores de pistones. El sistema hidráulico incluye un sistema de reparto de caudal entre los motores hidráulicos para superar condiciones difíciles de tracción.



/ Ángulo de giro

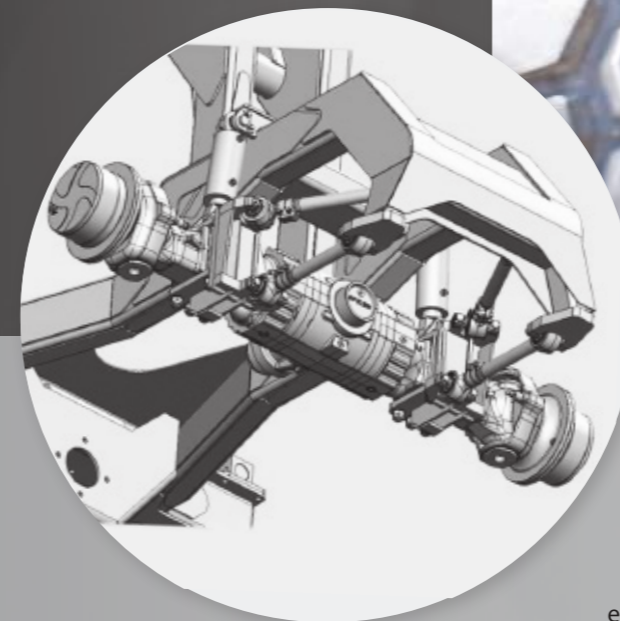
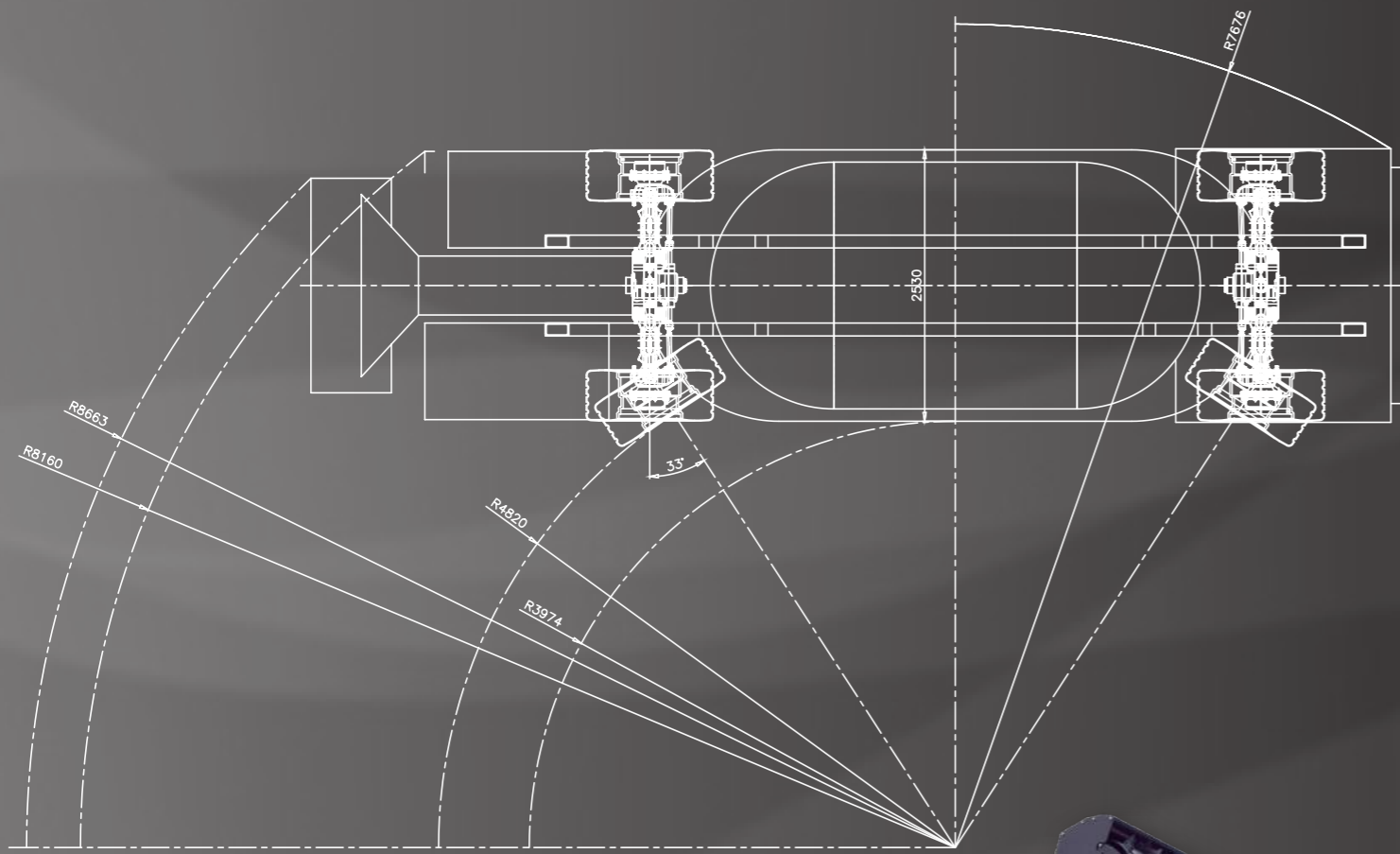

La nivelación del eje delantero se realiza por una suspensión hidráulica. Los dos ejes traseros están conectados por un chasis tandem con suspensión por ballestas y balancín. El primer eje es direccional y motriz, el segundo motriz y el tercero direccional, permitiendo a la máquina una gran maniobrabilidad a pesar de su gran tamaño. El ángulo máximo de giro son 40°. El freno de servicio está ubicado en el primer y segundo ejes, y las medidas de todas las ruedas son de 445/65 R22.5



/ Dimensiones GIGAMIX

DIMENSIONES (mm)	GIGAMIX MVS-20-HV	GIGAMIX MVS-22-HV	GIGAMIX MVS-26-HV
A	10080	10080	11050
B	5300	5300	6270
C	2620	2620	2850
D	2550	2550	2630
E	3060	3230	3200
F	590	590	670
G	5100	5100	5100
H	1240	1240	1430
J	2370	2370	2530
RUEDAS DELANTERAS	445/65R22,5	445/65R22,5	445/65R22,5
RUEDAS TRASERAS	445/65R22,5	445/65R22,5	445/65R22,5
MOTOR	IVECO 205 CV	IVECO 205 CV	IVECO 286 CV

GIGAMIX MVS-HV

CUBA	20, 22 et 26 m.3
MEZCLADOR	Sistema de mezcla de dos sinfines verticales de gran espesor y resistencia con cuchillas intercambiables. Velocidad de mezcla regulable hasta 50 RPM
FRESA	Un motor, 130 CV de potencia, velocidad regulable hasta 400 RPM. Ancho 2000 mm.
CINTA DE CARGA	Banda de caucho
CINTA DE DESCARGA	Por puerta lateral plana con bandeja de descarga
BÁSCULA	Programable, 20 recetas x 20 ingredientes.
MOTOR TÉRMICO	Situado en la parte trasera, 6 cilindros y 218 ó 275 CV@2200 según modelos. Diesel turbo-intercooler, refrigeración por agua y gestión electrónica. Instalación sobre soportes elásticos para evitar la transmisión de vibraciones a la estructura vehicular. Acoplador a la salida del cigüeñal para la instalación de las bombas principales. Toma de fuerzas para bombas auxiliares. Radiador de malla ancha reforzada para facilitar su limpieza en ambientes pulvulentos. Sistemas de reducción de emisiones disponibles en fases EU (Stage IIIA, Stage IIIB y Stage IV) y US EPA (Tier 3, Tier 4A, Tier 4B) en función de las normativas en vigor en cada país.
DEPÓSITO GASOIL	250 litros.
TRANSMISIÓN	Hidroestática sobre ambos ejes diferenciales, incluye sistemas de control para asegurar la tracción en el primer y el segundo eje circulando por terrenos complicados.
PUNTES	Dos, direccionales y motrices. Cuatro ruedas 445/65R22.5.
SUSPENSIÓN	Delantera hidráulica. Trasera ballestas
DIRECCIÓN	Hidráulica servoasistida. Ángulo máximo de giro 40°. Tres modos, carretera, giro en redondo y cangrejo.
FRENOS	Servicio en ambos ejes. Estacionamiento y socorro en eje trasero.
PRESTACIONES	Velocidad de traslación 0-40 km./h.
SEGURIDAD	Sistemas concebidos para trabajo en condiciones ambientales adversas y conformes con las directivas europeas sobre seguridad en máquinas e incompatibilidad electromagnética. Como opción cumplimiento de los requerimientos exigidos por las diferentes regulaciones en función de la normativa vigente en cada país para la circulación por vías públicas.
HIDRÁULICA	Circuitos independientes para cada uno de los servicios dotados con válvula de seguridad. En los circuitos de mezclador, fresa y transmisión utilización de bombas y motores de pistones u orbitales de caudales fijos y variables de serie pesada en circuito cerrado de las marcas LINDE Y DANFOSS con presiones de trabajo de hasta 440 bar. Resto de bombas en circuito abierto y presiones de trabajo de hasta 190 bar. Refrigerador de aceite con ventilador reversible para autolimpieza. Filtros de media presión y retorno con indicación de colmatación. Conducciones realizadas en tubería metálica y latiguillos con racorería para alta presión y dotadas de tomas minimex para la comprobación de presiones. Depósito de aceite de capacidad suficiente construido en chapa de 3 mm de espesor con tapón vaporizador, tabiques internos, tapa para su limpieza y sensores de nivel y temperatura. Dirección servoasistida con orbitrol DANFOSS con válvula de seguridad y válvulas antichoque. Regulación de bajada de la trompa mediante accionamiento eléctrico proporcional en el puesto de mando, corte de la eléctrica en función de la presión de trabajo de la fresa.
ELECTRICIDAD	Tensión de trabajo de 24 VDC en función del motor térmico. Todos los circuitos protegidos mediante fusibles situados en la cabina del operador. Seta de emergencia para parar todos los movimientos de la máquina ante situaciones imprevistas. Sistema de iluminación para carretera y focos de trabajo.
CABINA	Una plaza. Fabricada en acero con tratamiento químico anti-corrosión. Gran visibilidad del entorno (parabrisas con caída negativa). Puerta abatible con cerradura y punto de fijación abatida. Cristales de seguridad. Calefacción por agua caliente con regulador de velocidad de aire, múltiples salidas, recirculación de aire y filtros. Pedales para el accionamiento de la fresa. Pedal de freno. Luz interior de cortesía. Asiento neumático con ajuste en altura, inclinación y longitud.
SISTEMA DE CONTROL Y MANEJO	Joystick multifunción y pulsadores para el manejo de las diferentes funciones. Indicadores luminosos de temperatura aceite reductor, exceso de temperatura aceite hidráulico, nivel aceite hidráulico, averías del motor... Indicadores de las presiones de fresa y mezclador, temperatura de refrigerante, temperatura de aceite hidráulico, presión del motor...
EQUIPAMIENTO BÁSICO	Dos faros de trabajo delanteros y dos traseros. Extintor. Radio CD. Toma auxiliar de corriente. Escalera de acceso a la cuba.

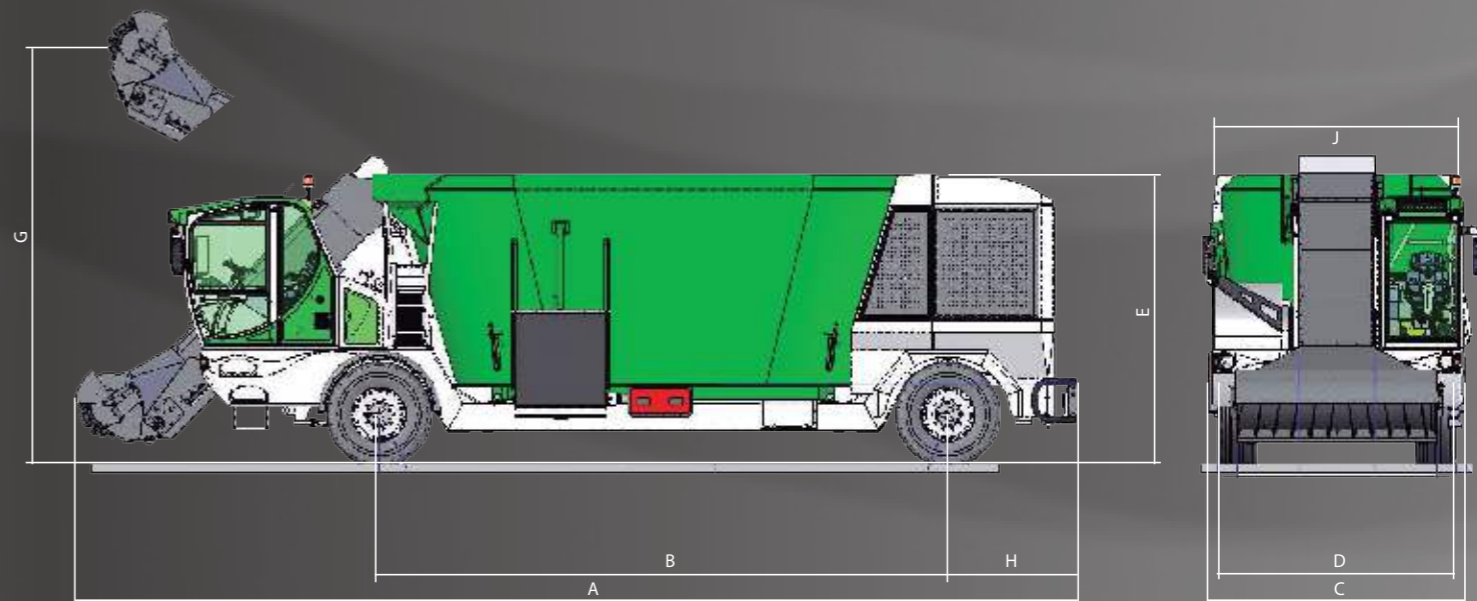

* Los datos y descripciones son indicativas. TATOMA se reserva el derecho de modificar los diseños o especificaciones sin previo aviso.

Pol. Industrial Paúles, parc. 53-55 - 22400 Monzón (Huesca), ESPAÑA
Tel.: (+34) 974 401 336 - Fax: (+34) 974 400 670
inmosa@grupotatoma.com - www.grupotatoma.com



Sistema de
Gestión
OHSAS 18001:2007
ISO 14001:2015
ISO 9001:2015
www.tuv.com
ID 9105024614

