

Picadora de paja



Casquette ensileuse



Casquette orientable 30 + 30°



Goulotte tournante

### Picadora de paja sobre mezcladora vertical

- Picadora delantera o trasera
- Alcance hasta 18 m.
- Turbina movida hidráulicamente
- Boquilla lateral (boquilla orientable opcional)



Ruedas boggie **OPCIONAL**

De serie en MV24 y MV26

D'origin boggie suiveur sur MV24, 26 et 30 (option forcé)

### características técnicas mezcladora vertical doble sinfín

	Volumen m³	Potencia CV	Neumáticos	A (mm.)	B (mm.)	C (mm.)	D (mm.)	E (mm.)	F (mm.)	Tara Kg.	
Descarga delantera	MV-14 duplo	14	70	445/45-19.5	7287	4859	2250	1942	2340	713	5965
	MV-16 duplo	16	75	445/45-19.5	7332	4859	2250	1942	2677	713	6130
	MV-18 duplo	18	80	445/45-19.5	7680	5099	2300	1942	2679	713	6670
	MV-20 duplo	20	90	445/45-19.5	7728	5099	2300	1942	2839	713	6970
	MV-22 duplo	22	95	445/45-19.5	7779	5099	2300	1942	3009	713	7250
	MV-24 duplo	24	110	445/45-19.5 <sup>(*)</sup>	8084	4690	2435	2042/2242 <sup>(**)</sup>	3107	851	8770
Descarga trasera	MV-26 duplo	26	130	445/45-19.5 <sup>(*)</sup>	8132	4690	2435	2042/2242 <sup>(**)</sup>	3267	851	8920
	MV-30 duplo	30	150	445/45-19.5	8122	5384	2435	2242	3429	1009	9070
	MV-14 duplo	14	70	445/45-19.5	7459	4859	2250	1942	2340	713	6015
	MV-16 duplo	16	75	445/45-19.5	7459	4859	2250	1942	2677	713	6180
	MV-18 duplo	18	80	445/45-19.5	7859	5099	2300	1942	2679	713	6720
	MV-20 duplo	20	90	445/45-19.5	7859	5099	2300	1942	2839	713	7020
Descarga lateral	MV-22 duplo	22	95	445/45-19.5	7859	5099	2300	1942	3009	713	7300
	MV-24 duplo	24	110	445/45-19.5 <sup>(*)</sup>	8109	4690	2435	2042/2242 <sup>(**)</sup>	3107	851	8820
	MV-26 duplo	26	130	445/45-19.5 <sup>(*)</sup>	8109	4690	2435	2042/2242 <sup>(**)</sup>	3267	851	8970
	MV-30 duplo	30	150	445/45-19.5	8150	5384	2435	2242	3429	1009	9120
	MV-14 duplo	14	70	445/45-19.5	7087	4859	2390	1942	2340	682	5800
	MV-16 duplo	16	75	445/45-19.5	7132	4859	2390	1942	2677	682	5935
MV-18 duplo	18	80	445/45-19.5	7505	5099	2440	1942	2679	682	6460	
MV-20 duplo	20	90	445/45-19.5	7553	5099	2440	1942	2839	682	6750	
MV-22 duplo	22	95	445/45-19.5	7604	5099	2440	1942	3009	682	7020	
MV-24 duplo	24	110	445/45-19.5 <sup>(*)</sup>	7909	4690	2575	2042/2242 <sup>(**)</sup>	3107	820	8495	
MV-26 duplo	26	130	445/45-19.5 <sup>(*)</sup>	7957	4690	2575	2042/2242 <sup>(**)</sup>	3267	820	8690	
MV-30 duplo	30	150	445/45-19.5 <sup>(*)</sup>	7950	5384	2575	2242	3429	890	9840	

(\*) de serie con "boggie" (4 ruedas) (\*\*) 2042 mm: boggie con dos ejes no direccionales 2242 mm: eje trasero direccional

### Descarga delantera

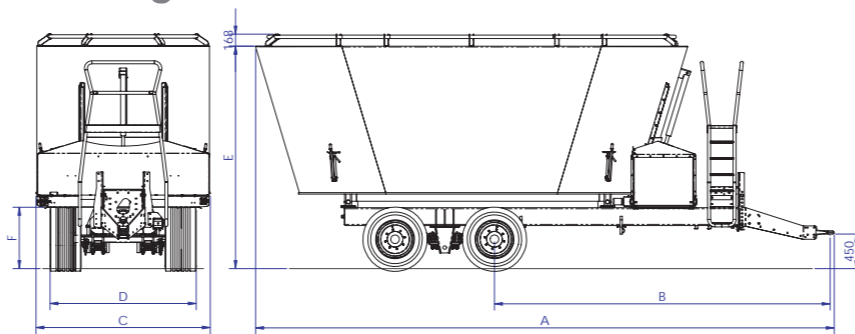

### Descarga trasera

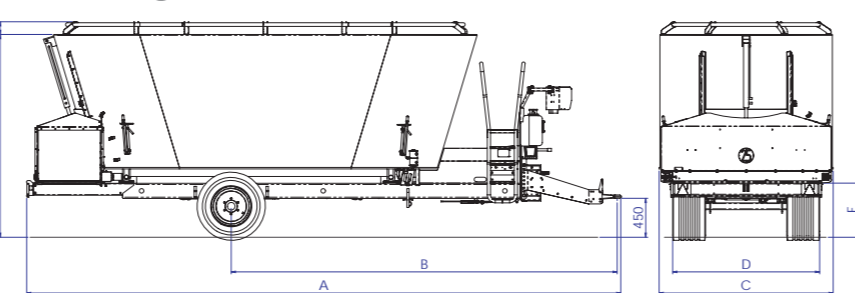

### Descarga lateral

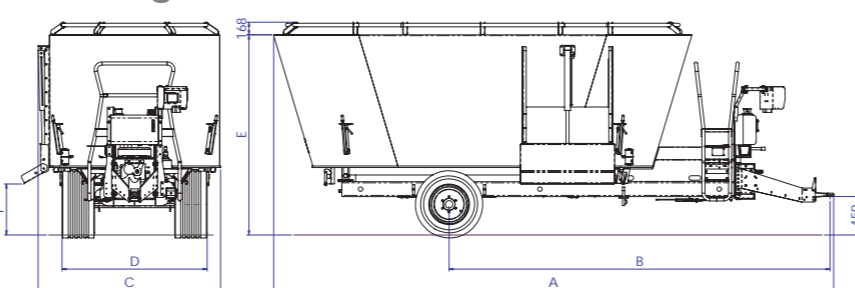

Los datos y descripciones son meramente indicativos. TATOMA se reserva el derecho a modificar los diseños o especificaciones sin previo aviso.



Management System  
ISO 9001:2008  
OHSAS 18001:2007  
ISO 14001:2004



www.tuv.com  
ID 9105024614



INGENIERÍA Y MONTAJES MONZÓN, S.L.  
(INMOSA)

Polígono Industrial PAULES 53-55  
22400 Monzón (Huesca) ESPAÑA

Tel: (+34) 974 401 336  
FAX: (+34) 974 400 670

inmosa@grupotatoma.com  
www.grupotatoma.com

Distribuidor

# mezcladoras verticales

## sistema vertical doble sinfín duplo





Central hidráulica **OPCIONAL**



Descarga delantera

**OPCIONAL** Cinta desplazable

**DE SERIE** Pie de apoyo hidráulico



detalle descarga lateral



detalle descarga trasera



Puerta trasera

## Sistema vertical doble sinfín

El sistema de dos hélices sinfín combina la eficacia del sistema vertical y la posibilidad de una mayor capacidad de carga.

Gracias a la geometría de la curva y de las dos hélices sinfín, el sistema TATOMA duplo asegura una circulación ideal de los ingredientes durante el proceso de mezclado y permite de esta forma obtener una mezcla homogénea y esponjosa que facilita su ingestión a los animales.

Nuestra tecnología garantiza el ahorro de tiempo para realizar la mezcla así como la reducción de la potencia necesaria para su funcionamiento.

Todas nuestras máquinas son fabricadas de forma que la cuba reposa sobre cuatro células de pesaje sujetas a un chasis independiente, asegurando de esta forma la precisión en el pesaje y reduciendo el riesgo de rotura de las células.

Para poder trabajar incluso en condiciones de baja potencia, nuestras máquinas disponen de una caja de cambios de doble velocidad instalada de serie.

En la versión duplo, TATOMA dispone de numerosas opciones que permiten adaptarse a las exigencias del cliente final, obteniendo una mayor eficacia en el trabajo diario. De esta manera podemos garantizar una solución adecuada para cada cliente.

La experiencia adquirida a lo largo de veinte años de fabricación de mezcladoras verticales así como la calidad de los materiales utilizados, nos permite disponer de una mezcladora que ofrece excelentes prestaciones.



Cinta de descarga abatible



Ruedas gemelas



Doble hélice sinfín



Sistema de pesaje programable



Contracuchillas hidráulicas



Mando eléctrico



Anillo antidesbordamiento

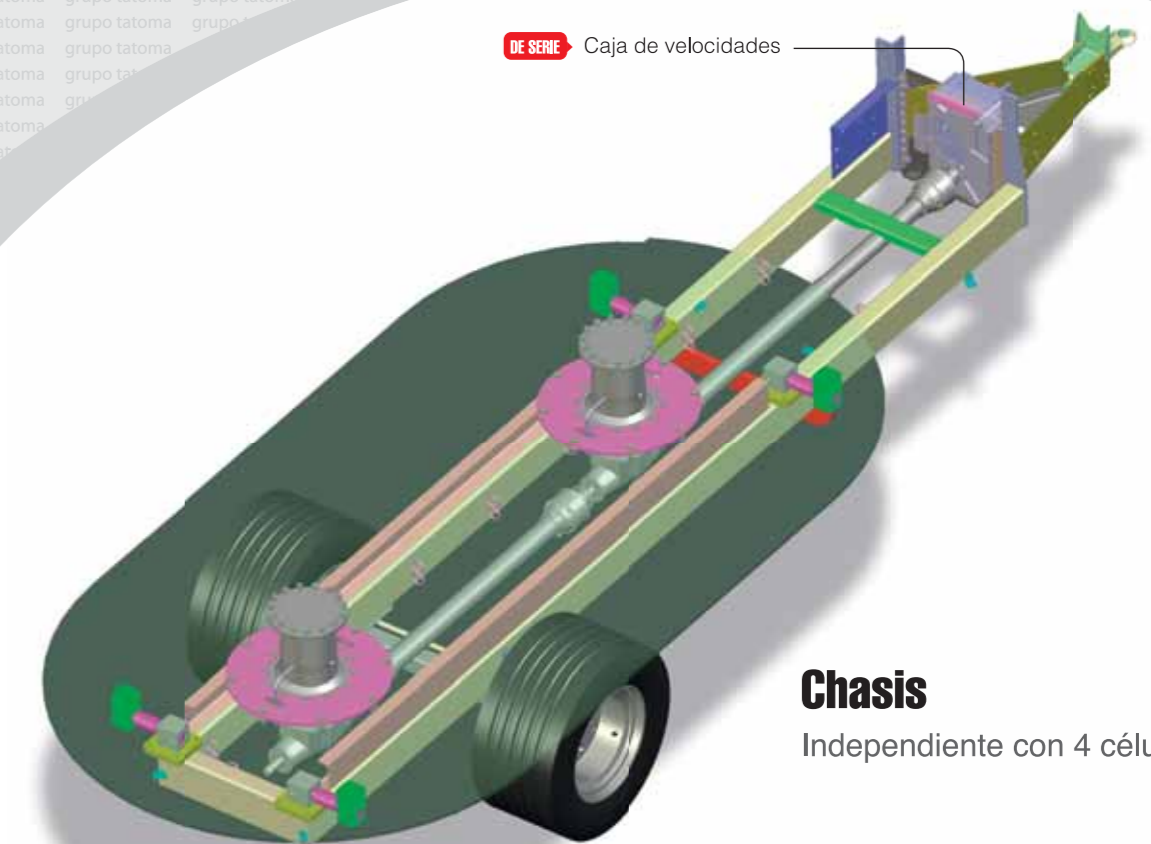

## Chasis

Independiente con 4 células de pesaje

**DE SERIE** Caja de velocidades