



Picadora de paja

**Picadora de paja sobre mezcladora vertical**

- Picadora delantera o trasera
- Alcance hasta 18 m.
- Turbina movida hidráulicamente
- Boquilla lateral (boquilla orientable opcional)



características técnicas **mezcladora vertical un sinfín**

	Volumen m <sup>3</sup>	Potencia CV	Neumáticos	A (mm.)	B (mm.)	C (mm.)	D (mm.)	E (mm.)	F (mm.)	Tara Kg.	
Descarga delantera	MV-8	8	65	30/11,5x14,5	5484	3859	2300	1875	2586	583	3640
	MV-10	10	70	30/11,5x14,5	5520	3859	2300	1875	2706	583	3740
	MV-12	12	75	30/11,5x14,5	5634	3859	2435	1875	2863	583	4015
	MV-14	14	80	445/45-19,5	5694	3859	2435	2042	3143	693	4120
	MV-16	16	85	8/15/15 TWINS	5778	3859	2437	2120	3293	693	4225
MV-18	18	90	445/45-19,5	5855	3859	2600	2242	3403	693	4800	
Descarga trasera	MV-8	8	65	30/11,5x14,5	5659	3859	2300	1875	2586	583	3690
	MV-10	10	70	30/11,5x14,5	5659	3859	2300	1875	2706	583	3790
	MV-12	12	75	30/11,5x14,5	5659	3859	2435	1875	2863	583	4065
	MV-14	14	80	445/45-19,5	5659	3859	2435	2042	3143	693	4170
	MV-16	16	85	8/15/15 TWINS	5682	3859	2437	2120	3293	693	4295
MV-18	18	90	445/45-19,5	5759	3859	2600	2242	3403	693	4870	
Descarga lateral	MV-8	8	65	30/11,5x14,5	5309	3859	2440	1875	2586	552	3395
	MV-10	10	70	30/11,5x14,5	5345	3859	2440	1875	2706	552	3500
	MV-12	12	75	30/11,5x14,5	5459	3859	2575	1875	2863	552	3760
	MV-14	14	80	445/45-19,5	5519	3859	2575	2042	3143	662	3865
	MV-16	16	85	8/15/15 TWINS	5603	3859	2577	2120	3293	662	3990
MV-18	18	90	445/45-19,5	5680	3859	2740	2242	3403	662	4565	

**Descarga delantera**

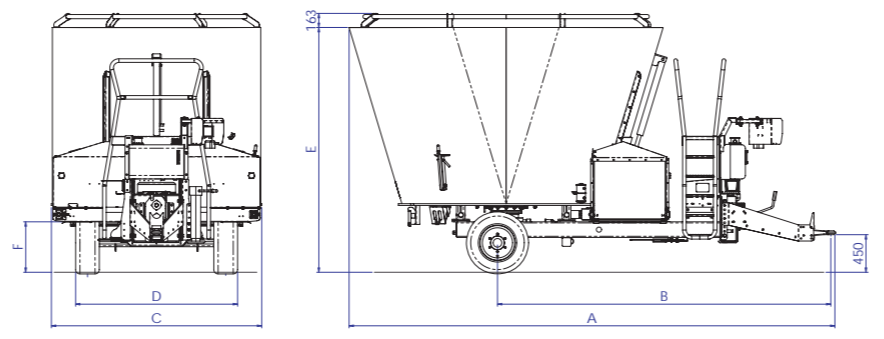

**Descarga trasera**

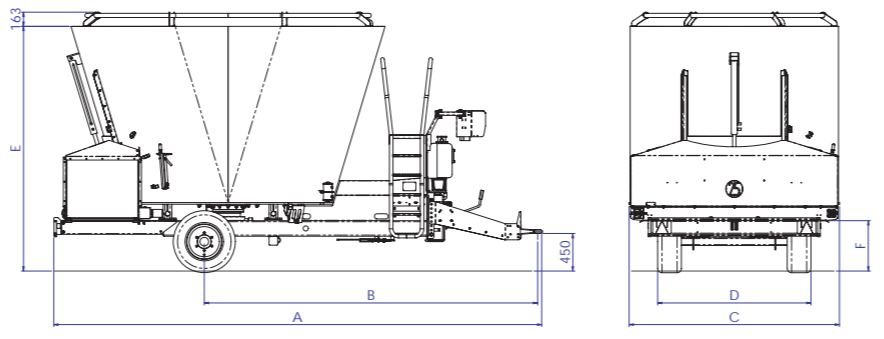

**Descarga lateral**

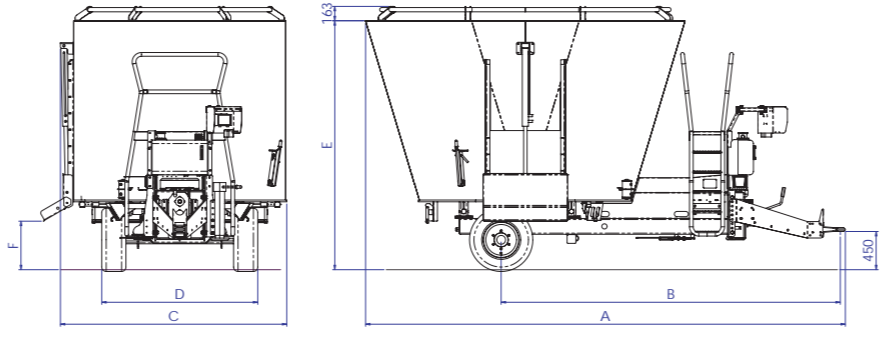

Los datos y descripciones son meramente indicativos. TATOMA se reserva el derecho a modificar los diseños o especificaciones sin previo aviso.



**INGENIERÍA Y MONTAJES MONZÓN, S.L. (INMOsa)**

Polígono Industrial PAULES 53-55  
22400 Monzón (Huesca) ESPAÑA

Tel: (+34) 974 401 336  
FAX: (+34) 974 400 670

inmosa@grupotatoma.com  
www.grupotatoma.com

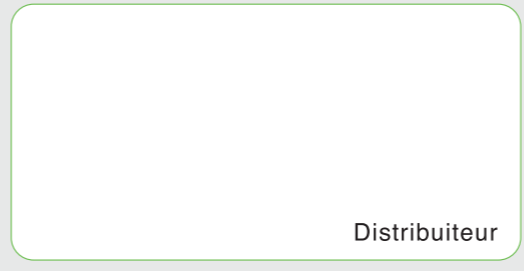

Distributeur

Gráficas CAMPO - Edición: marzo 2016



# mezcladoras verticales

sistema vertical **un sinfín**



Descarga delantera



Descarga delantera



Enganche regulable

Cinta desplazable OPCIONAL

OPCIONAL Pie de apoyo hidráulico

Descarga lateral



OPCIONAL

Anillo antidesbordamiento

Descarga trasera



### Sistema vertical

Los años de experiencia de nuestra empresa en el sector de la alimentación de los rumiantes nos ha llevado a desarrollar una mezcladora vertical de una hélice sinfín. Su concepción garantiza una eficacia máxima para el corte de las fibras e incluso de las balas redondas muy compactas.

Ademas de optimizar el consumo de combustible, la geometría de la hélice sinfín TATOMA favorece la circulación de los productos durante el proceso de mezcla.

La tecnología de nuestro sistema vertical asegura una gran simplicidad de manejo y un mínimo entretenimiento. Concepción que combina simplicidad y eficacia.

El sistema vertical TATOMA ofrece una amplia gama de opciones de descarga que permite adaptarse a todas las situaciones de distribución.

Sistema de chasis independiente con cuatro células de pesaje que aseguran una mayor precisión, reduciendo el riesgo de avería.



Cinta de descarga abatible



Ruedas gemelas



Hélice sinfín



Sistema de pesaje programable



Contracuchillas hidráulicas



Mando eléctrico



Anillo antidesbordamiento



DE SERIE Caja de velocidades

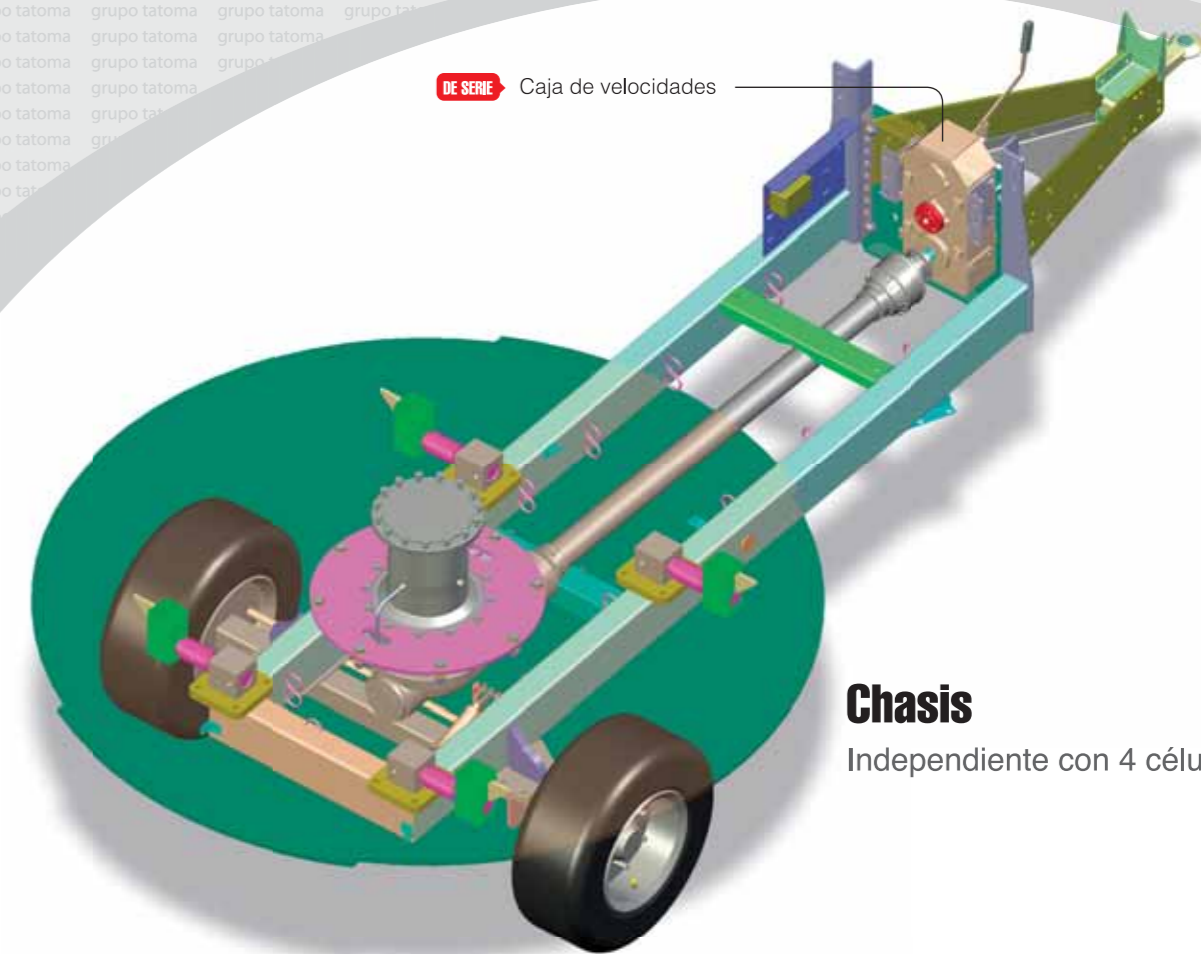

Chasis Independiente con 4 células de pesaje