

1.2 MEZCLADOR CON FRESA DESENSILADORA Mod. MTD



MODELO MTD

- Pie manual MT 7,10 y 13. Pie hidráulico MT 16.
- Freno manual.
- Dos mandos con sirga (batidor mando manual)
- Escalera
- Báscula programable (15 rac. X 15 ing.).
- Instalación hidráulica completa.
- Cinta de descarga 930 mm de acero al carbono.
- Ruedas :
 - MT 7: 12,5/80-15,3
 - MT13 : 13,5/75 430
 - MT16 : 385 /65 R22,5
- Sistema de mezcla de un solo sinfín horizontal, con cuchillas atornilladas
- Sistema de batidores en serie en pared contraria a la descarga, para el movimiento del producto.
- Accionamiento mediante cardán a reductor epicicloidal, bañado en aceite.
- Máquina de gran robustez, materiales de alta calidad, mínimo mantenimiento.
- El kit para la fresa desensiladora se compone de:
 - Rotor con fresa diámetro 690 mm y longitud 1.500 mm.
 - Motor hidráulico.
 - Regulador de presión para controlar la velocidad de bajada de la fresa.
 - Dos cilindros para bajar los brazos de la fresa.
 - Talón hidráulico trasero.
 - Control mediante mandos con sirga en dos bloques (batidores mando manual).

MODELO	CÓDIGO	CAPACIDAD	POTENCIA C.V
MTD-7	2007-21	7 m ³	60
MTD-10	2010-21	10 m ³	75
MTD-13	2013-21	13 m ³	85
MTD-16	2016-21	16 m ³	100

Descripción BRAVO MTD

PRODUCTO	MTD-7	MTD-10	MTD-13	MTD-16
Reductor	1.000 kgrm	1.000 kgrm	1.380 kgrm	2.300 kgrm
Cardán 540 r.p.m..	Sinfín 15 r.p.m.	Sinfín 15 r.p.m.	Sinfín 15 r.p.m.	Sinfín 15 r.p.m.
Neumáticos	12,5/80 - 15,3 14	12,5/80 - 15,3 14	13,5/75 - 430,9 14	385/65 - R 22,5 160
Entrada a inversor	simple	simple	simple	doble
Nº de bastidores	2	2	2	3
Nº de células de pesaje	3 (Ø 54 mm)	3 (Ø 54 mm)	3 (Ø 54 mm)	4 (Ø 54 mm)
Pie Manual / Hidráulico	manual	manual	manual	hidráulico

Especificaciones técnicas BRAVO MTD

MODELO	CAPAC. m ³	Potencia CV	Neumáticos	A mm	B mm	C mm	D mm	E mm	F mm	G mm	TARA Kgr.
MTD-7	7	60	12,5/80 - 15,3	6.200	4.250	1.950	1.932	2.400	315	4.000	4.000
MTD-10	10	75	12,5/80 - 15,3	6.750	4.600	2150	2032	2.600	215	4.000	4.800
MTD-13	13	100	13,5/80 - 15,3	7.300	4.800	2.271	2.062	2.800	245	4.000	5.000
MTD-16	16	120	385/65 - R 22,5	7.700	5.300	2.350	2.281	3.000	340	4.300	6.300

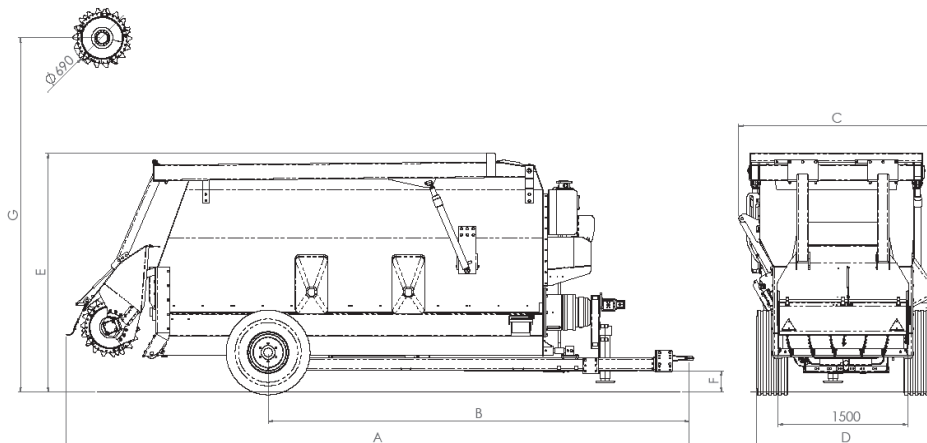

Vista interior

